

[Firma]	[Anprechpartner]	[Datum]
[Strasse]	[Telefon-Nummer]	[Auftrag]
[PLZ - Ort]	[Telefax-Nummer]	[Angebot]

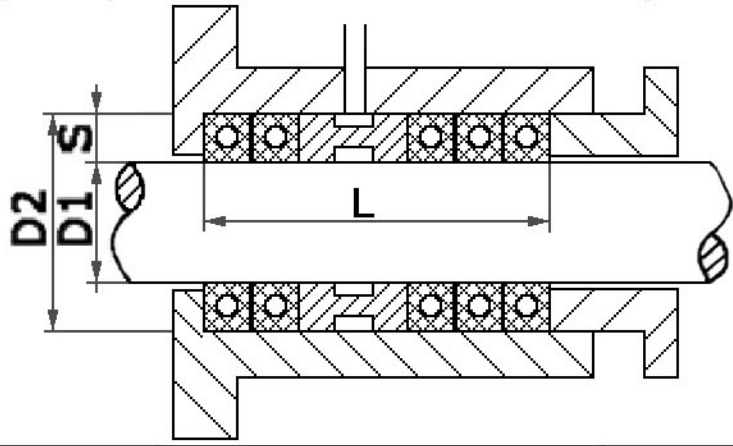

D1	grösster Durchmesser der Welle
D2	grösster Durchmesser der Stopfbuchse
S	Packungshöhe
L	Länge der Packung inkl. ggf. vorhandener Sperrwasserringe

Position	Packungsbezeichnung	Wellendurchmesser	Buchsendurchmesser	Packungshöhe	Packungslänge	Anzahl Packungsringe	Stoff-Wasser Art	Sperrwasserring		Temperatur [°C]	Drehzahl U/min	Druck [bar]	pH-Wert
		D1 [mm]	D2 [mm]	S [mm]	L [mm]	[St]		Ja	Nein				
01													
	Bisherige Packung :						Maschine / Typ :						
02													
	Bisherige Packung :						Maschine / Typ :						
03													
	Bisherige Packung :						Maschine / Typ :						
04													
	Bisherige Packung :						Maschine / Typ :						

Wir danken Ihnen für das sorgsame Ausfüllen dieses Datenblattes. Bitte senden Sie dieses Datenblatt per Fax oder E-Mail an uns zurück.  
 Telefax - Nr. : 02293 - 309-199  
 E-Mail : [info@petax.de](mailto:info@petax.de)

Notizen / Bemerkungen Skizze / Zeichnung